

i) 적용 분야에 따라, 국가통합인증마크인 위생안전기준인증(KC(Korea Certification)) 인증표시를 한다.

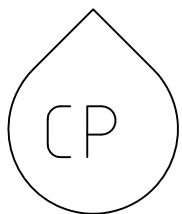

- 인증기관 (한국물기술인증원)
- 인증번호 (KCW-2020-0279), 제어 밸브
- 인증번호 (KCW-2014-0002), 직동식 감압 밸브(소구경)

j) 적용 분야에 따라, 국가통합인증마크인 상하수도협회 적합인증(CP (Conformity Product)) 인증표시를 한다.



- 인증기관 (한국물기술인증원)
- 인증번호 (KIWATEC-CP-2018-010), 감압밸브

k) 한국소방산업기술원 인정마크인 소방인정(KFI(Korea Fire Institute)) 제품 요청 시 "제품 검사" 진행 후 다음의 인증표시 및 스티커를 한다.

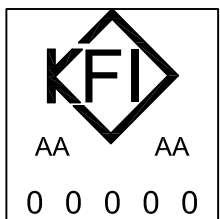

- 인증기관 (한국소방산업기술원)
- 인증번호 (감압19-2)

※ 현재 한국소방산업기술원 규정 상 감압밸브에 바이패스 라인이나 릴리프 밸브를 포함한 형태는 소방인정(KFI(Korea Fire Institute))을 취득 할 수 없으므로, 인정 필요 시 릴리프 밸브를 제거한 후 W01-010 모델로 소방인정(KFI(Korea Fire Institute)) 스티커 취득 부착 가능함.